

**Горелка газовоздушная
инжекторная
ГВД ДЖЕТ 290**

**ПАСПОРТ
ДЖЕТ 290 00 00 00 ПС**



1 НАЗНАЧЕНИЕ

1.1 Горелка ГВД ДЖЕТ 290 предназначена для прогрева пятна в трубной заготовки размеры которой: Ø1420x40мм и L=1300 мм.

Диаметр прогреваемого пятна в проекции-720 мм, симметрично вокруг эллипсного отверстия с осями 450мм x 330мм. Буква «Д» в обозначении горелки означает, что для повышения мощности пламени в качестве окислителя применяется воздух, подаваемый в горелку под давлением от воздушной магистрали или компрессора.

1.2 Горелка изготавливается климатического исполнения УХЛ1 ГОСТ 15150, для эксплуатации при температуре окружающего воздуха от плюс 5 до плюс 35 °С и относительной влажности не более 80%.

1.3 Примеры условного обозначения установок при заказе:

«Горелка для прогрева трубной заготовки модели ГВД ДЖЕТ 290.

2 ОСНОВНЫЕ ТЕХНИЧЕСКИЕ ДАННЫЕ

Основные технические данные приведены в таблице 1.

Таблица 1

Горючий газ	пропан-бутан или природный газ
Окислитель	воздух
Рабочее давление горючего газа, МПа	0,15-0,3
Рабочее давление воздуха, МПа	0,4-0,6
Расход горючего газа, не более, м ³ /ч	15
Расход воздуха, не более, м ³ /ч	170
Максимальная температура пламени, °С	1300
Время прогрева заготовки до температуры 900°...950°С, не более, мин.	30
Масса, не более, кг	61,7
Габаритные размеры, мм	1931x703x594

3 КОМПЛЕКТНОСТЬ

3.1 В комплект поставки входит:

Горелка в сборе ДЖЕТ 290 00 00 00	-1шт.
Паспорт ДЖЕТ 290 00 00 00 ПС	-1шт.
Рукав I-9-0,63 ГОСТ 9356	-10 м
Рукав Ш-16-2 ГОСТ 9356	-10 м

4 УСТРОЙСТВО И ПРИНЦИП РАБОТЫ

Горелка для прогрева трубной заготовки представляет собой сварную конструкцию, внешний вид показан на рисунке 1. Горелка состоит из газораспределителя поз.1 и кожуха поз.2.

Газораспределитель позволяет равномерно распределить горючую смесь для обеспечения прогрева эллипсного пятна на трубной заготовке. Он состоит из двух стволов поз.3, на которые приварены 12 коллекторов поз.4 в сборе с патрубками поз.5, и кронштейн с установочной плитой поз.6. К стволам через фланцевые соединения поз.7 присоединяются смесители газовые поз.8. На смесителе есть ниппель dу16 поз.9 для подачи воздуха, и ниппель dу9 поз.10 для подачи горючего газа. В смесителе происходит инжекционное смешивание горючего газа и воздуха, образуется горючая смесь, которая поступает к патрубкам.

Кожух защищает горелку от перегрева, он состоит из перфарированного листа с теплозащитным покрытием, приваренного к раме поз.11. Кожух устанавливается на газораспределитель посредством болтового соединения и хомутов.

Горелку с помощью установочной плиты крепят к рабочему месту, подводят к ней сжатый воздух и горючий газ.

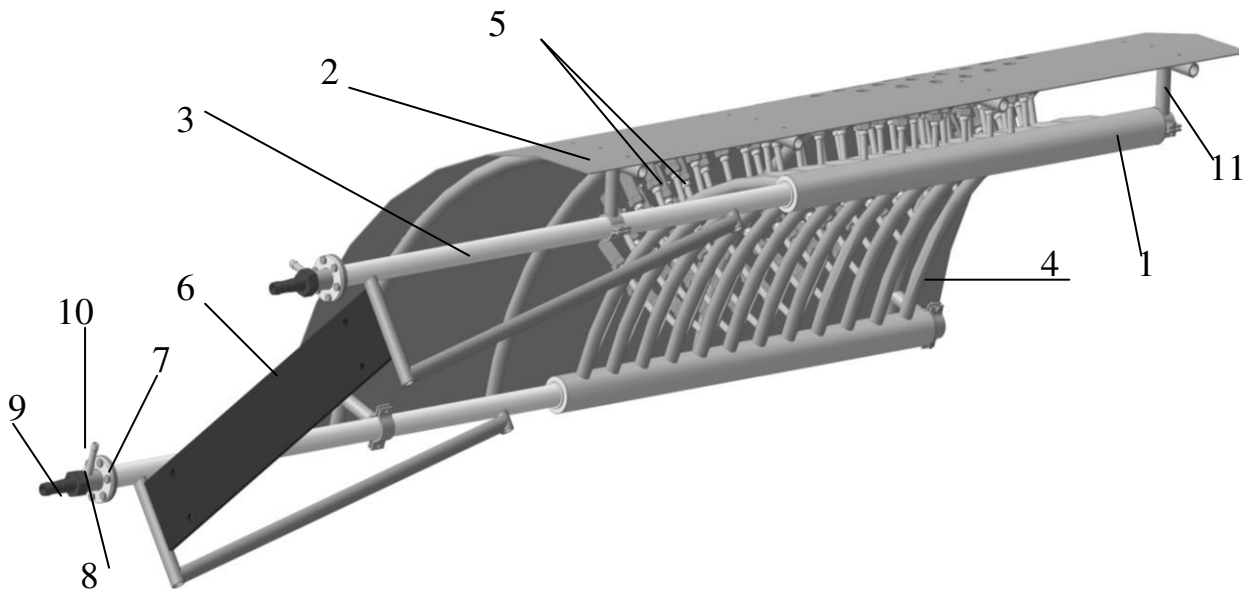

1—газораспределитель; 2—кожух; 3—ствол; 4—коллектор; 5—патрубки;
 6—кронштейн с установочной плитой; 7—фланцевое соединение;
 8—смеситель газовый; 9—ниппель dy16; 10—ниппель dy9; 11—рама.

Рис.1 Горелка ГВД ДЖЕТ 290 для прогрева трубной заготовки.

5 ЭКСПЛУАТАЦИЯ

5.1 Предпусковая подготовка.

Перед работой убедитесь в исправности оборудования, проверьте:

- герметичность подсоединения рукавов, всех разъемных и сварных соединений;
- резиновые рукава должны быть типа I для горючего газа и типа III для воздуха по ГОСТ 9356-75;
- правильность подвода воздуха и горючего газа.

5.2 Условия эксплуатации.

Для нормального обеспечения горелки горючим газом и воздухом магистрали должны иметь следующие характеристики:

- давление горючего газа 0,15-0,3 МПа;
- давление воздуха 0,4-0,6 МПа;
- условный проход магистрали горючего газа не менее dy9;
- условный проход магистрали воздуха не менее dy16;
- запорная арматура магистралей должна иметь соответствующие трубопроводам условные проходы.

Эксплуатация установки в условиях, не соответствующих характеристикам данного изделия, запрещается.

5.3 Порядок работы с горелкой.

5.3.1 Установите и закрепите горелку в рабочем положении.

5.3.2 Присоедините рукава к соответствующим ниппелям и обожмите хомутами. Проверьте герметичность соединений.

5.3.3 Перед запуском горелку продуйте воздухом.

5.3.4 Зажгите запальную горелку. Затем откройте клапан горючего газа и подожгите запальной горелкой. После чего плавно отстройте подачу воздуха и, регулируя клапаном горючего газа и клапаном воздуха, выведите горелку на рабочий режим. Запальную горелку отключите.

В случае резкого открывания воздушного клапана пламя может погаснуть. В этом случае закройте клапан горючего газа, клапан воздуха и повторите запуск горелки.

5.3.5 Не допускается сведение трубной заготовки до упора в кожух горелки, так как это ухудшает отток продуктов сгорания и может вызвать перегрев горелки. Допустимое расстояние 50-60мм.

5.3.6 Не допускайте проникновения горения внутрь горелки, так как это может привести к ее оплавлению. Внутреннее горение сопровождается резким звуком и нагревом газораспределителя.

При возникновении внутреннего горения горелку необходимо как можно быстрее отключить!

5.3.7 После окончания работы закройте клапан горючего газа, затем клапан воздуха.

5.3.8 Остудить горелку, пропустив через неё воздух.

6 ТРЕБОВАНИЯ БЕЗОПАСНОСТИ

6.1 При эксплуатации необходимо соблюдать:

- «Межотраслевые правила по охране труда при производстве ацетиленов, кислорода, процесса напыления и газопламенной обработке металлов», ПОТ РМ-019-2001;
- ФНП "Правила безопасности сетей газораспределения и газопотребления"
- ФНП «Правила промышленной безопасности опасных производственных объектов, на которых используется оборудование, работающее под избыточным давлением»
- «Правила пожарной безопасности в РФ», ППБ 01-03.

6.2 Для защиты от шума использовать индивидуальные средства защиты по ГОСТ 12.4.051-87.

6.3 Для защиты кожи от ожогов, вызванных излучением, расплавленным металлом, искрами, необходимо использовать защитную спецодежду такую, как перчатки, фартуки, спецобувь и т.д

7 ТРАНСПОРТИРОВАНИЕ И ХРАНЕНИЕ

7.1 Условия хранения горелки – 1(Л) по ГОСТ 15150-69.

7.2 Условия транспортирования горелки – по группе 2 (С) ГОСТ 15150-69.

8 ПОРЯДОК ПРЕДЪЯВЛЕНИЯ РЕКЛАМАЦИЙ

8.1 Претензии принимаются только при наличии паспорта на изделие и акта произвольной формы, составленного при участии представителя предприятия и ответственного за эксплуатацию. В акте должны быть указаны: обозначение изделия, дата продажи, дата обнаружения дефекта, а также обстоятельства, при которых обнаружен дефект и его внешнее проявление. При несоблюдении указанного порядка рекламация не рассматривается.

8.2 Ущерб не возмещается в случае потери или умышленной поломки изделия.

8.3 *При использовании товара не по назначению, а также при эксплуатации его с нарушениями требований руководства по эксплуатации, внесении каких-либо изменений без согласования с предприятием-изготовителем, производитель рекламаций не принимает и претензии не рассматривает*

9 СВИДЕТЕЛЬСТВО О ПРИЕМКЕ

9.1 Горелка ГВД ДЖЕТ 290 для прогрева трубной заготовки изготовлена, испытана в соответствии с требованиями технической документации и признана годной для эксплуатации.

9.2 Отметка о приёмке: _____

9.3 Дата выпуска: _____

10 ГАРАНТИИ ИЗГОТОВИТЕЛЯ

10.1 Изготовитель гарантирует соответствие изделия требованиям технических условий при соблюдении условий транспортирования, хранения, монтажа и эксплуатации.

10.2 Изготовитель гарантирует нормальную работу изделия в течение 12 месяцев со дня продажи, но не более 18 месяцев с даты изготовления.

11 СВЕДЕНИЯ О СЕРТИФИКАЦИИ

Декларация соответствия ЕАЭС N RU Д-RU.РА01.В.25548/22 от 26.01.2022

Срок действия по 20.01.2027 г. включительно.

Изготовитель: ООО «СваркаДжет»
426039, УР, г. Ижевск, ул. Воткинское шоссе, 298
Телефоны: (3412) 601-535, 601-526, 601-527
E-mail: jet@svarkajet.ru
<http://www.promjet.ru>